



TROCKNEN

WÄSCHETROCKNER MIT EINER TROMMEL ADVANCE SR-18/22 TP2

MERKMALE

TP2

- Programmierbarer und einfach zu bedienender 7-Zoll-Farb-Touchscreen.
- USB-Anschluss. Inklusive Online-Plattform für Programmierung, Telemetrie, Datenanalyse etc. über das IoT.
- Bildschirm-Videoanzeige: Ankündigungen, Anweisungen (nützlich für Selbstbedienung).
- 37 Sprachen.

BESONDERE EIGENSCHAFTEN

- Standardmäßige Umkehrung der Drehrichtung.
- Standardmäßige Trommel aus Edelstahl.
- Standardmäßig mit Frequenzumrichter.

EFFIZIENZ

- Optimierte axial-radiale Luftführung.
- Großer Flusenfilter.

VIELSEITIGKEIT

- Maßanfertigung – Kundenspezifische Anpassung.
- Wet Cleaning.
- OPL > Selbstbedienung – Der OPL-Standardrockner kann in eine Selbstbedienungsversion umgewandelt werden.

KONNEKTIVITÄT

- FagorKonnnect - Standard-IOT-Konnektivität.
- Wäschereimanagement: OPL und Selbstbedienung.
- Bezahlung per Fernzugriff.

ERGONOMIE

- Edelstahl-Filter Schublade.
- Großer Türdurchmesser.
- Umkehrung der Öffnungsrichtung der Tür.

WARTUNG

- Aufklappbare Verkleidung: einfacher und ergonomischer Zugang.
- Technisches Menü: Statistiken für Techniker.
- Leichter Zugang zu den Komponenten.

SONSTIGE

- Gehäuse aus grauem Skinplate mit Edelstahl-Ästhetik.
- Trommel mit eingelassenen Löchern.
- Abkühlung am Zyklusende.
- Erhältlich mit Strom-, Gas- oder Dampfheizung.
- CE-konform.

OPTIONEN

- Feuchtigkeitskontrolle.
- Doppelt verglaste Tür.
- Brandschutzsystem.
- Gegenläufige Öffnung der Tür.
- Tropensicheres Modell.
- Dosierung - Sprühsystem.
- Hintere Verkleidung mit Eingang für Außenluft + Filter.
- Schmutzfilter mit 0,6 mm Maschenweite (Standard: 0,3 mm).
- Schmutzfilter mit 1,2 mm Maschenweite (Standard: 0,3 mm).
- Gehäuse aus Edelstahl.
- Frontplatte aus Edelstahl.
- Dampfaggregat aus Edelstahl.
- Niederdruck-Dampfaggregat.
- Reduzierte Leistung (12 kW anstelle von 18 kW) für SR-18.
- Holzverpackung.
- Weitere Spannungsoptionen verfügbar.
- Selbstbedienungs-Zahlungssysteme.



	U.	SR-18 TP2	SR-22 TP2
FASSUNGSVERMÖGEN			
Fassungsvermögen 1/18	Kg	18,3	24,3
	Lb	40,4	53,9
Fassungsvermögen 1/20	Kg	16,5	22
	Lb	36,3	48,5
TROMMEL			
Ø Trommel	mm	750	835
	inch	29,53	32,87
Trommeltiefe	mm	746	800
	inch	29,37	31,5
Trommelvolumen	l	330	440
	cu ft	11,64	15,54
Ø Tür (Einfüllöffnung)	mm	574	574
	inch	22,6	22,6
Höhe Mitte Tür	mm	976	1.030
	inch	38,43	40,55
Höhe Boden der Tür	mm	618	672
	inch	24,33	26,46
Leistung Trommelmotor	kW	0,37	0,37
ELEKTRISCHE HEIZUNG			
Installierte Heizleistung	kW	18	24
Installierte elektrische Leistung	kW	18,97	24,97
Verdampfungsleistung	l/h	14,10	17
	USgallon/h	3,72	4,5
Stündliche Produktion	Kg/h	28,3	34
	Lb/h	62,4	75
GASHEIZUNG			
Installierte Heizleistung Gas	Kcal/h	17638	26655
Installierte Heizleistung Gas	Btu/h	70000	105775,6
Installierte elektrische Leistung	kW	20,51	31
Echtzeit-Propangasverbrauch (G31)	kW	0,67	0,97
	Kg/h	1,76	2,66
Echtzeit-Erdgasverbrauch (G20)	Lb/h	3,88	5,86
	m³/h	2,17	3,28
	cfm	1,28	1,93
Verdampfungsleistung	l/h	16,3	20
	USgallon/h	4,306	5,283
Stündliche Produktion	Kg/h	31,9	40
	Lb/h	70,3	88,2
Ø Gaseingang	BSPP ISO 228-1	1/2"	1/2"
DAMPFHEIZUNG			
Installierte Heizleistung Dampf	kW	30	49,2
	Btu/h	102364	167877
Installierte elektrische Leistung	kW	0,67	0,97
Dampfverbrauch (8 barG) - Standard	Kg/h	53	87
Dampfverbrauch (116 psiG)	Lb/h	63,8	104,8
Dampfdruck - Standard	barG	6 - 9	6 - 9
	psiG	87 - 130.5	87 - 130.5
Einlass - Dampfleistung - Standard	BSPT- ISO7.1	3/4"	1"
Dampfeinlass - Kondensatauslass	NPT ANSI B1.20.1 Tapered	3/4"	1"
Dampfverbrauch (5 bagG) - Niederdruck	Kg/h	57	-
Dampfverbrauch (72,5 psiG) - Niederdruck	Lb/h	68,7	-
Dampfdruck - Niederdruck	barG	3 - 6	3 - 6
	psiG	43.5 - 91	43.5 - 93
Einlass - Dampfleistung - Niederdruck	BSPT - ISO7.1	1"	1"

LÜFTUNG						
Nennluftdurchsatz	m³/h		850		1.200	
	cfm		500,29		706,29	
Ø Dampfabsaugung	mm		200		200	
	inch		7,87		7,87	
Leistung Gebläsemotor	kW		0,25		0,55	
WÄRMEEMISSION						
Maximale Gesamtwärmeabgabe	kW		1,8		2,4	
	Btu/h		6145,5		8193,9	
Maximale vordere Wärmeabgabe	kW		1,26		1,68	
	Btu/h		4301,8		5735,8	
ANSCHLÜSSE						
Spannung 230 V - I + N + T	N° x mm2 / A		-	3x1.5 / 16 A	-	3x1.5 / 16 A
Spannung 230 V - III + T	N° x mm2 / A		4 x 16 / 63 A	3x1.5 / 16 A	4 x 25 / 80 A	3x1.5 / 16 A
Spannung 400 V - III + N+ T	N° x mm2 / A		5x10 / 32 A	3x1.5 / 16 A	5 x 10 / 40 A	3x1.5 / 16 A
ABMESSUNGEN / ABMESSUNGEN MIT VERPACKUNG						
Nettbreite / Bruttobreite	mm		785 / 865		890 / 970	
	inch		30,91 / 34,06		35,04 / 38,19	
Nettotiefe / Bruttotiefe	mm		1.125 / 1.210		1.255 / 1.345	
	inch		44,29 / 47,64		49,41 / 52,95	
Nettohöhe / Bruttohöhe	mm		1.694 / 1.840		1.812 / 1.940	
	inch		66,69 / 72,44		71,34 / 76,38	
Nettogewicht / Bruttogewicht	Kg		187 / 200		210 / 230	
	Lb		412,26 / 440,92		462,97 / 507,06	
SONSTIGE						
Schallpegel	dB		64		65	

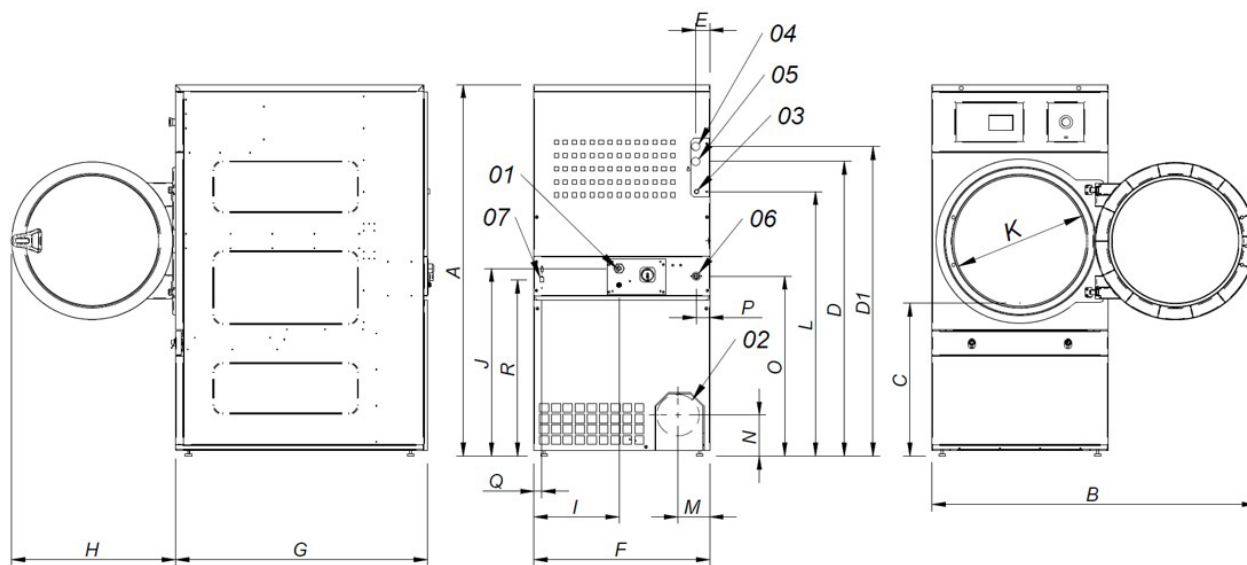

- 01. Stromanschluss
- 02. Dunstausgang Ø200
- 03. Gaseingang 1/2"
- 04. Dampfeingang 3/4" (1" SR-22)
- 05. Kondensatausgang 3/4" (1" SR-22)
- 06. Brandschutzventil 3/4"
- 07. Ethernet-Anschluss

	A	B	C	D	D1	E	E1	F	G	H	I	J	K	L	M	N	O	P	Q	R
SR-18 TP2	1694	1447	689	1354	1422	68	68	785	1125	735	380	870	575	1226	133	180	830	65	35	805
SR-22 TP2	1812	1552	743	1430	1532	112	55	890	1255	735	107	920	575	1344	238	180	885	65	37	860